

montage base tournante CBTO16D2
pour siège d'origine PSA X-250

PASSAGER

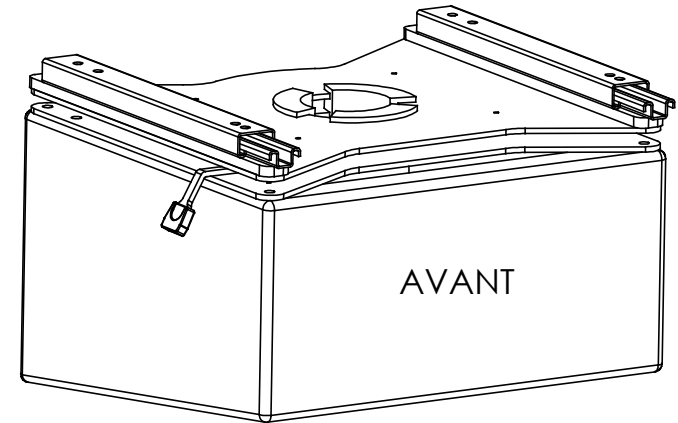

AVANT

montage base tournante CBTO16G2
pour siège d'origine PSA X-250

PILOTE

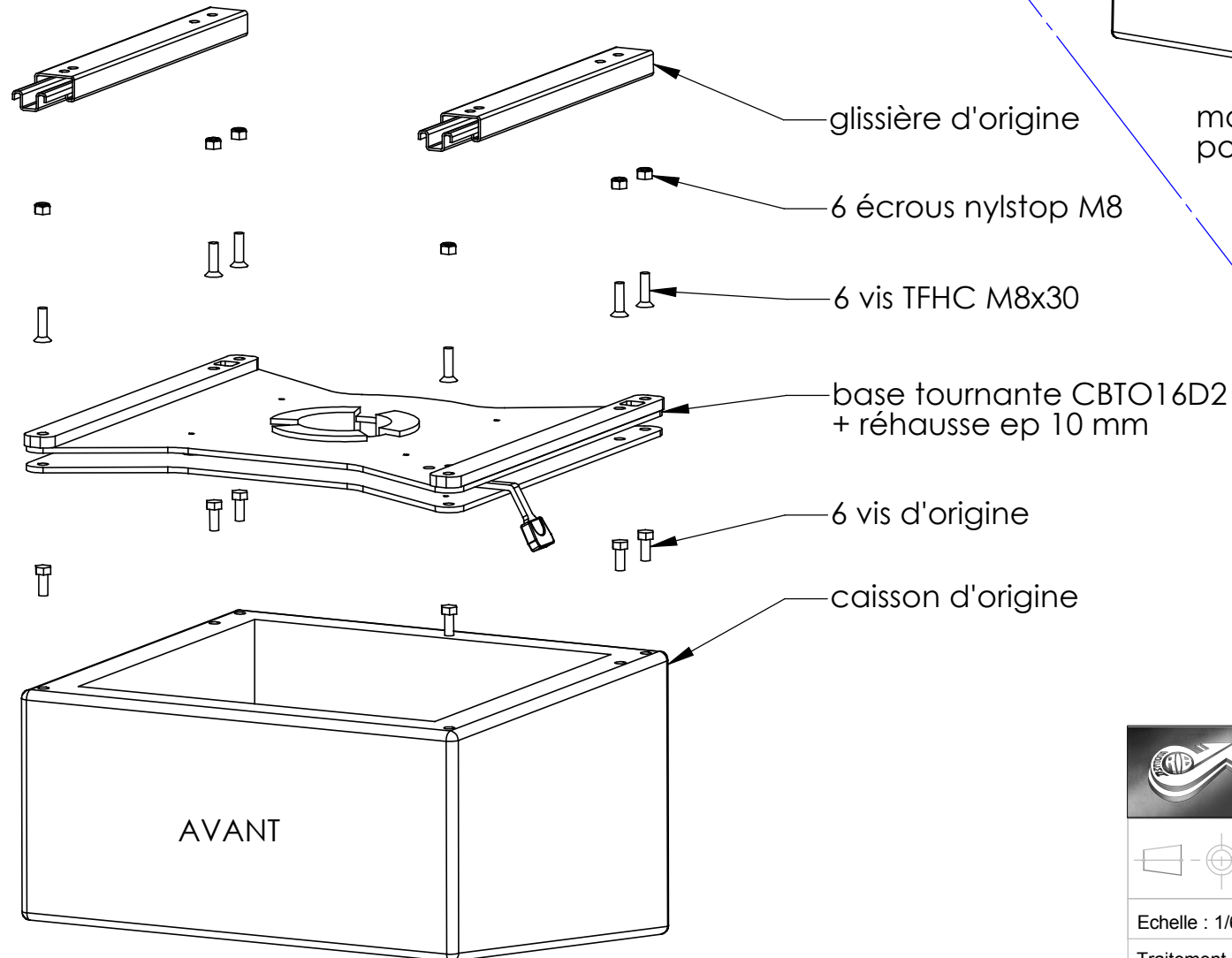

glissière d'origine

6 écrous nylstop M8

6 vis TFHC M8x30

base tournante CBTO16D2
+ réhausse ep 10 mm

6 vis d'origine

caisson d'origine

AVANT



montage base tournante PSA X-250
pour siège d'origine



N° CBTO16D2
CBTO16G2

Echelle : 1/6

Matière :

A 22/03/2007 AL

Traitement : peinture

Client :

IND DATE INIT